

# Un insieme di vantaggi Veloce, affidabile e di facile impiego

## La Serie Bandall Standard

Studiata con ingegno e realizzata in una struttura robusta e di eccellente qualità. Sono le caratteristiche tipiche delle macchine fascettatrici Bandall. Questi prodotti pregiati del suolo olandese sono a pieno titolo il non plus ultra dell'innovazione nel campo dell'avvolgimento di nastri e della fascettatura.

### La Serie Standard di Bandall Serie per fascette fiscali...

- **rapidissima ed affidabile**, grazie al trasporto nastro brevettato;
- **conveniente ed ecologica**, utilizzando meno materiale grazie a carta o pellicola molto sottili;
- **materiali stampati e non**;
- **senza danni**, è possibile regolare con precisione la tensione del nastro per arrivare ad una confezione stabile;
- **pulita, inodore e priva di fumi**, grazie al sistema 'Ultra Clean Seal';
- **a basso consumo energetico**, con costi di manutenzione minimi.

### Esecuzione a misura per ciascuna esigenza

Le macchine della serie Standard di Bandall sono disponibili in vari formati di arco, secondo la misura della guida e per l'applicazione di fascette da 28, 48, 75 e 100 mm di larghezza. Le macchine fascettatrici Bandall sono realizzate anche nelle versioni in acciaio inossidabile e con sistemi completamente automatizzati. Le macchine possono essere provviste, su richiesta, di portabobina laterali, di presse per il confezionamento e di un dispositivo per posizionare con precisione i rotoli di fascette stampate. Bandall ha una soluzione per soddisfare ogni sua esigenza specifica.



BA32-30

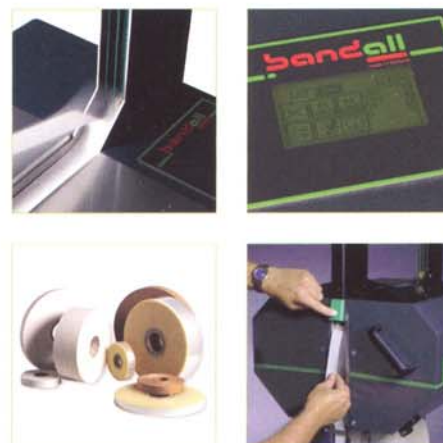

# Per fare funzionare tutta la lavorazione delle fascette stampate

I sistemi di fascettatura Bandall sono progettati in modo da garantire un impiego facile ed efficiente. Bandall garantisce una comodità di impiego senza complicazioni.

## Le possibilità offerte dalla Serie Standard Bandall:

- selettore per:
  - comando automatico tramite interruttore di prossimità;
  - comando tramite interruttore manuale o a pedale;
- impostazioni richiamabili tramite il touchscreen;
- selezione comandi su due lati;
- diverse opzioni, fra cui un sistema di posizionamento, la stampante e la stampa a fascicoli;
- larghezza della guida impostabile per fascette di 28, 48, 75 o 100 mm;
- attacchi regolabili in base alla misura del prodotto;
- ruote orientabili, con freno;
- impostazione semplice e precisa della tensione della fascetta;

Tensione	230 V / 115 V
Frequenza	50 HZ / 60 HZ
Pressione richiesta	6 bar
Consumo di aria:	max 15 l. /min
Potenza:	500 Watt

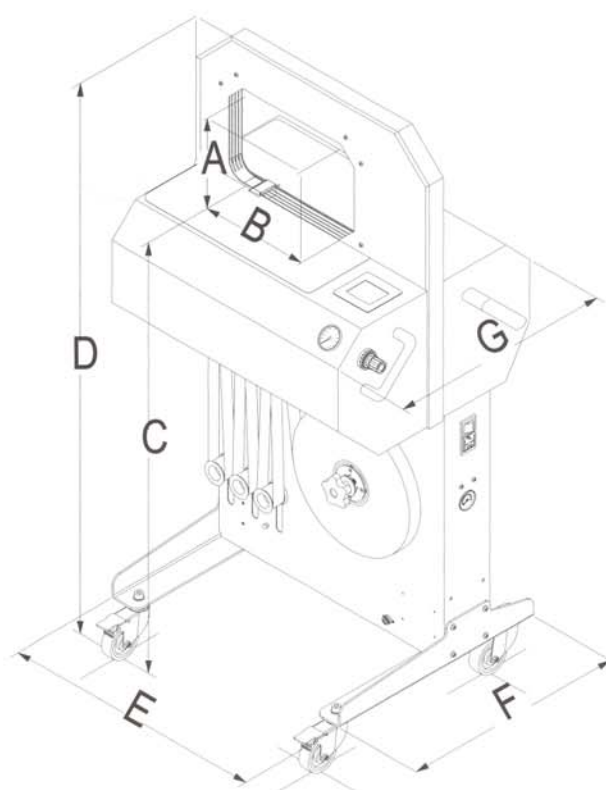

Modello di macchina	A Altezza mass. prodotto	B Larghezza mass. prodotto	C Altezza di lavoro	D Altezza totale	E Larghezza totale	F Profondità piede	G* Profondità	Peso in Kg	Cicli/min
BA24-30	150	240	950	1210	600	500	500	71	36
BA32-30	200	320	950	1260	600	500	500	70	34
BA40-30	250	400	950	1310	760	500	500	92	32
BA48-30	300	480	950	1360	760	500	500	90	30

\* Con guida larga 50 mm, G è 520 mm. Con guida larga 77 mm G è 547 mm. Se è di 102 mm, G è di 572 mm.

Tutte le misure sono espresse in mm e sono soggette a modifiche.

TECNOLOGIA  
A MISURA  
DEL PRODOTTO

**ImballaggiService Srl**  
Via della Solfarata km 11, 700  
00040 Pomezia Rm  
Phone **+39 06 91 607 561**  
Fax **+39 06 91 250 133**